

CONGLOMERATO CEMENTIZIO ARMATO

CORDOLI PONTE STRADALE

(su impalcato e spalle)

- CLASSE DI RESISTENZA	: C35/45
- CLASSE DI ESPOSIZIONE	: XC4-XD3-XF4
- CLASSE DI CONSISTENZA	: S4
- DIAMETRO MASSIMO DELL'AGGREGATO	: 25 mm
- MASSIMO RAPPORTO A/C	: 0.45
- CONTENUTO MINIMO DI CEMENTO	: 360 kg/mc
- CONTENUTO MINIMO DI ARIA	: 3%
- COPRIFERRO NOMINALE	: 45 mm

Aggregati conformi alla UNI EN 12620 di adeguata resistenza al gelo/disgelo

CORDOLI IMPALCATO con conglomerato cementizio a RITIRO CONTROLLATO con deformazione max 0.0001.

SOLETTA PONTE STRADALE

- CLASSE DI RESISTENZA	: C32/40
- CLASSE DI ESPOSIZIONE	: XC4
- CLASSE DI CONSISTENZA	: S4
- DIAMETRO MASSIMO DELL'AGGREGATO	: 25 mm
- MASSIMO RAPPORTO A/C	: 0.50
- CONTENUTO MINIMO DI CEMENTO	: 340 kg/mc
- COPRIFERRO NOMINALE	: 35 mm

Conglomerato cementizio a RITIRO CONTROLLATO con deformazione max 0.0001.

NODO DI CONTINUITA' IMPALCATO-SPALLE

(ponte stradale e passarella)

- CLASSE DI RESISTENZA	: C32/40
- CLASSE DI ESPOSIZIONE	: XC4-XD1
- CLASSE DI CONSISTENZA	: SCC
- DIAMETRO MASSIMO DELL'AGGREGATO	: 20 mm
- MASSIMO RAPPORTO A/C	: 0.45
- CONTENUTO MINIMO DI CEMENTO	: 340 kg/mc
- COPRIFERRO NOMINALE	: 40 mm
- SLUMP FLOW TEST	: tra 600 e 700mm

SOLETTA PASSARELLA

- CLASSE DI RESISTENZA	: C32/40
- CLASSE DI ESPOSIZIONE	: XC4-XF3
- CLASSE DI CONSISTENZA	: S4
- DIAMETRO MASSIMO DELL'AGGREGATO	: 25 mm
- MASSIMO RAPPORTO A/C	: 0.45
- CONTENUTO MINIMO DI CEMENTO	: 360 kg/mc
- CONTENUTO MINIMO DI ARIA	: 3%
- COPRIFERRO NOMINALE	: 35 mm

Aggregati conformi alla UNI EN 12620 di adeguata resistenza al gelo/disgelo

SOLETTA con conglomerato cementizio a RITIRO CONTROLLATO con deformazione max 0.0001.

STRUTTURE DI FONDAZIONE E PALI

(pali di fondazione, plinti muri e scogliere contenimento rilevati)

- CLASSE DI RESISTENZA	: C25/30
- CLASSE DI ESPOSIZIONE	: XC2
- CLASSE DI CONSISTENZA	: S4
- DIAMETRO MASSIMO DELL'AGGREGATO	: 32 mm
- MASSIMO RAPPORTO A/C	: 0.60
- CONTENUTO MINIMO DI CEMENTO	: 300 kg/mc
- COPRIFERRO NOMINALE (fondazione)	: C = 40 mm
- COPRIFERRO NOMINALE (pali)	: C = 60 mm

STRUTTURE IN ELEVAZIONE

(fusti spalle ed elevazione muri)

- CLASSE DI RESISTENZA	: C32/40
- CLASSE DI ESPOSIZIONE	: XC4-XD1
- CLASSE DI CONSISTENZA	: S4
- DIAMETRO MASSIMO DELL'AGGREGATO	: 25 mm
- MASSIMO RAPPORTO A/C	: 0.40
- CONTENUTO MINIMO DI CEMENTO	: 340 kg/mc
- COPRIFERRO NOMINALE	: 40 mm

MAGRONE DI PULIZIA E LIVELLAMENTO

- CLASSE DI RESISTENZA	: C12/15
- CONTENUTO MINIMO DI CEMENTO	: 150 kg/mc

ACCIAIO PER CONGLOMERATO CEMENTIZIO ARMATO

- Barre	: B450C
- Reti elettrosaldate	: B450A

MATERIALI IN ACCORDO CON :

D.M. 17.01.2018 "Norme Tecniche per le costruzioni",
UNI EN 206-1:2006 e UNI 11104:2004 "Classi di esposizione per calcestruzzo strutturale".

PROTEZIONE SUPERFICI DI CALCESTRUZZO ESPOSTE :

E' PREVISTA LA PROTEZIONE DELLE SUPERFICI DI CALCESTRUZZO ESPOSTE DI TUTTE LE SPALLE E DELL'IMPALCATO DEL PONTE STRADALE MEDIANTE CICLO PROTETTIVO AD ALTA DURABILITA'.

MASSI PER OPERE DI CONSOLIDAMENTO DELLE SCARPATE E DEGLI ARGINI:

E' PREVISTO L'USO DI PIETRE NATURALI COLORE GRIGIO E DI ORIGINE APPENNINICA

ACCIAIO PER CARPENTERIA METALLICA IMPALCATO

CLASSE D'ESECUZIONE -XC3- IN ACCORDO CON UNI EN ISO 1090-2
CATEGORIA DI CORROSIVITA' -C2- ISO 12944-2

ACCIAIO PER CARPENTERIA (UNI EN 10025-1):

ELEMENTI IN ACCIAIO SALDATI:

- S355J2+W per $t \leq 40$ mm (UNI EN 10025-3)
- S355K2+W per $t > 40$ mm (UNI EN 10025-3)

ELEMENTI NON SALDATI, ANGOLARI (CONTROVENTI) E

PIASTRE DI COLLEGAMENTO:

- S355J0+W (UNI EN 10025-3)

BULLONI PER UNIONI A TAGLIO (SISTEMA SB - UNI EN 15048):

- VITI CLASSE 10.9 (UNI EN 898-1) OVE NON DIVERSAMENTE INDICATO
- DADI CLASSE 10.9 (UNI EN 20898-2) OVE NON DIVERSAMENTE INDICATO
- ROSETTE CATEGORIA C50 (UNI EN 10083-2:2006 (HCR 32-40)) OVE NON DIVERSAMENTE INDICATO

I BULLONI DOVRANNO ESSERE MONTATI CON ROSETTE SOTTO LA TESTA DELLA DELLA VITE E SOTTO IL DADO, DISPOSTI SEMPRE CON IL DADO VERSO IL BASSO

ACCIAIO PER PIOLATURE (PIOLI "NELSON" - UNI EN ISO 13918):

- S235J2G3+C450, FINITURA STANDARD

PRESCRIZIONI SALDATURE TIPICHE:

- PROCEDIMENTI DI SALDATURA OMOLOGATI E QUALIFICATI SECONDO DM 17.01.2018
- SALDATURE A DOPPIO CORDONE D'ANGOLO CONTINUIZZATE SUL PERIMETRO DEL PEZZO DA SALDARE, OVE NON DIVERSAMENTE INDICATO
- DOVRA' ESSERE ASSICURATA LA COMPLETA FUSIONE DEI VERTICI DEI CORDONI D'ANGOLO NELLE SALDATURE DI FORZA ED IN OGNI CASO NE DOVRANNO ESSERE ASPORTATE LE IRREGOLARITA'
- DOVRANNO ESSERE ADOTTATE LE PIU' OPPORTUNE CAUTELE PER EVITARE LA POSSIBILITA' DI FORMAZIONE DI STRAPPI LAMELLARI
- DOVE NON DIVERSAMENTE SPECIFICATO SI PREVEDONO SALDATURE A CORDONE D'ANGOLO DI LATO PARI A 0.7 PER LO SPESSORE MINIMO DA COLLEGARE SE SU ENTRAMBI I LATI E DI LATO PARI ALLO SPESSORE MINIMO DEI PIATTI DA COLLEGARE SE SU UN SOLO LATO, COME DA SCHEMI SOTTOSTANTI.

PREPARAZIONE PER PIENA PENETRAZIONE ACCESSIBILE DA UN SOLO LATO

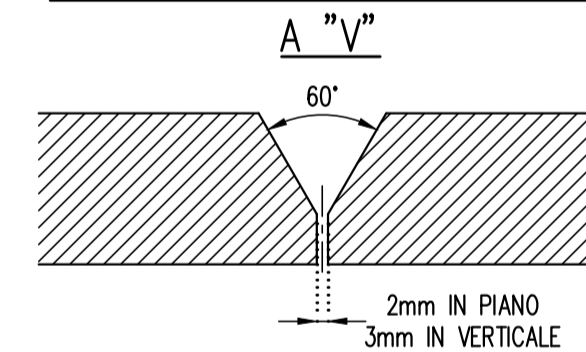

PREPARAZIONE PER PIENA PENETRAZIONE ACCESSIBILE DA ENTRAMBI I LATI

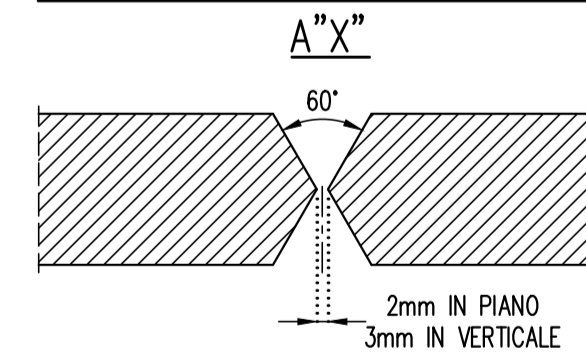

PREPARAZIONE PER PIENA PENETRAZIONE ACCESSIBILE DA ENTRAMBE I LATI

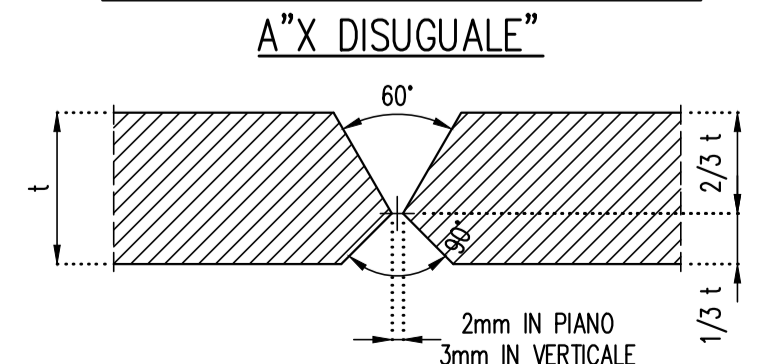

CORDONI D'ANGOLO SU ENTRAMBI I LATI CON t1>t2

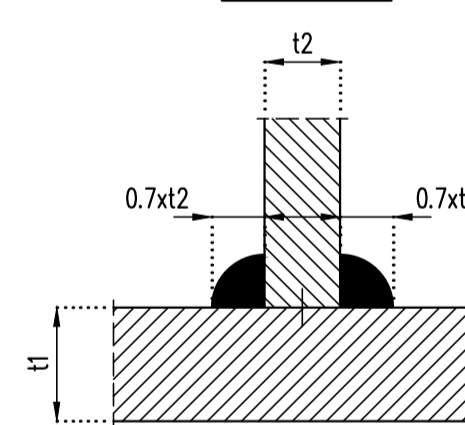

CORDONI D'ANGOLO SU UN SOLO LATO CON t1>t2

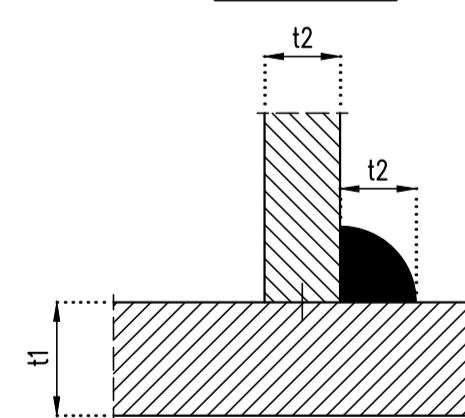

SALDATURE TRASVERSALI DI TESTA TRA PIATTI DI SPESSORE DIVERSO

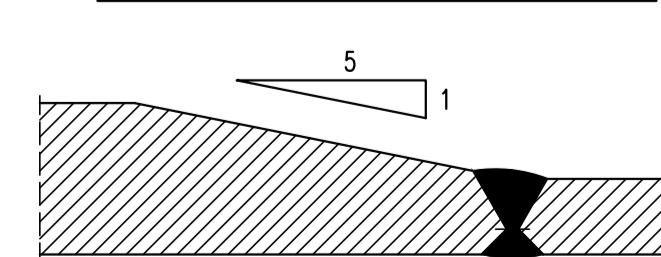

Provincia di Reggio Emilia

Livello di progettazione:

PROGETTO ESECUTIVO STRALCIO 1

Progetto:

INTERVENTO DI RIFACIMENTO PONTE E COLLEGAMENTO ALLE ARGINATURE ESISTENTI A QUOTA ADEGUATA DEL NODO LOC. SAN DONNINO



Progettista:

ing. Luca Piacentini
PIACENTINI INGEGNERI
Via Beldone 6, 41013 ORZINUOVI DI NERO (RE)

Titolo elaborato:

PROGETTO STRUTTURALE

PRESCRIZIONI MATERIALI E NOTE GENERALI

Scala:

-

REFERIMENTI DOCUMENTI		CODICE PROJ.	CODICE DOCUMENTO	REV.	
STR-001		TRS	PE-STR-001	A	
REV.	DATA	DESCRIZIONE	REDAZIONE	CONFERMATO	APPROVATO
A	10/09/2020	EMMISSIONE	SFA	GPI	LPI